



## SPAZZATRICE STRADALE

### PRODUTTORE/MODELLO:

TGM MAN 15.250 BL 4x2 Euro 6  
con Farid Stock FS 644 HF Dual

### SPECIFICHE TECNICHE

6,5 m<sup>3</sup> contenitore di rifiuti, 1600 l serbatoio acqua integrato, spazzola/e centrale/i con spazzole aggiuntive retraibili a sinistra e a destra per una pista di pulizia complessiva massima di 3650 mm, velocità di spazzamento 2-16 km/h, sistema di abbattimento delle polveri con acqua a pressione con portata di 35 l/min. a 3,5 bar, lancia d'acqua ad alta pressione con tubo di 15 m e 250 bar a 30 l/min. per necessità di pulizia/lavaggio all'esterno, tubo aspirante overhead lungo 4,2 m per necessità di aspirazione all'esterno.

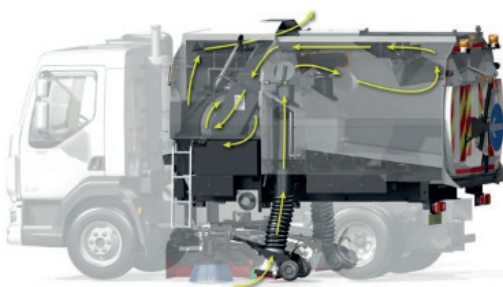
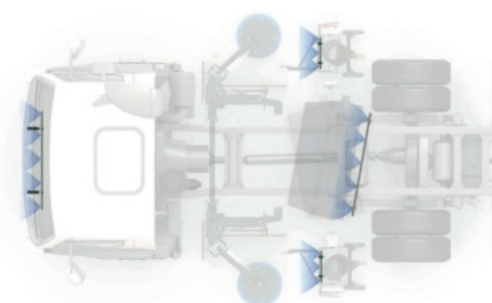
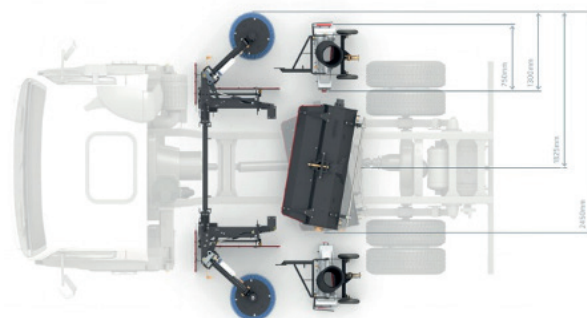

Informazioni e ordini:  
+39 0472 677 827 +39 348 90 04 780

**BETON EISACK**

**TRANSBETON**



# ESCAVATORE DA DEMOLIZIONE

## PRODUTTORE/MODELLO:

CAT 330 D DEM HVG UHD

## SPECIFICHE TECNICHE

Lunghezza braccio di demolizione 21.300 mm con dispositivo di fissaggio rapido, peso complessivo 46.633 kg, larghezza escavatore 2.390-2.820 mm, attrezzatura addizionale pinza, benna mordente o cesoia fino a un massimo di 2.700-3.000 kg, motore Stage 2 con 261 hp – 200 kW, cabina inclinabile 20° con protezione FOGS e ROPS, carro speciale a pianale basso per il trasporto del escavatore in cantiere.



## Working Ranges – Front

With Ultra-high demolition front.

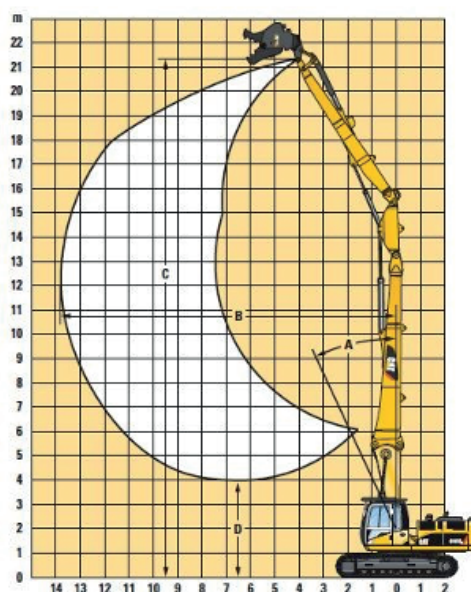

<b>A</b> Maximum allowable angle from vertical	25°
<b>B</b> Maximum allowable horizontal reach	13 850 mm
<b>C</b> Maximum vertical pin height	
L, LN	21 065 mm
HVG	21 115 mm
HDHW	21 295 mm
ES	21 265 mm
<b>D</b> Minimum pin height	
L, LN	3820 mm
HVG	3875 mm
HDHW	4055 mm
ES	4025 mm
<b>Maximum tool weight*</b>	
<b>L</b> undercarriage	
Over front	3000 kg
Over side	1800 kg
<b>LN</b> undercarriage	
Over front	3000 kg
Over side	not authorized
<b>HVG</b> undercarriage	
Over front	3000 kg
Over side	2700 kg
<b>HDHW</b> undercarriage	
Over front	3000 kg
Over side	2450 kg
<b>ES</b> undercarriage	
Over front	3000 kg
Over side	2700 kg

\* Weight includes mounting bracket and quick coupler (if any). Design of the mounting bracket and quick coupler is critical. Distance between stick nose and center of gravity cannot exceed 1500 mm.

<b>L</b>	330D with Long undercarriage
<b>LN</b>	330D with Long Narrow undercarriage
<b>HVG</b>	330D with Hydraulic Variable Gauge undercarriage
<b>HDHW</b>	330D with Heavy Duty High Wide undercarriage
<b>ES</b>	330D with 345C L undercarriage



Informazioni e ordini:  
+39 0472 677 826 +39 348 570 31 86

**B** BETON EISACK

**TRANSBETON**



## AUTOGRÙ

### PRODUTTORE/MODELLO:

TGM MAN 35.470 8x2-6 BL Euro 6  
con Palfinger PK 34002 SH - E

### SPECIFICHE TECNICHE

Capacità di sollevamento massima 10.000 kg, sbraccio max. 16,7 m, altezza max. 20 m, larghezza di appoggio stabilizzatori 5,6 m, controllo attrezzature assistito da computer (Pal 150) per la sicurezza dell'autogrù, sistema di impedimento oscillazioni AOS, sistema di sincronizzazione fune, argano autogrù addizionale, gancio e pala da autogrù, lunghezza ribaltabile trilaterale 6.000 mm, larghezza ribaltabile 2.550 mm.

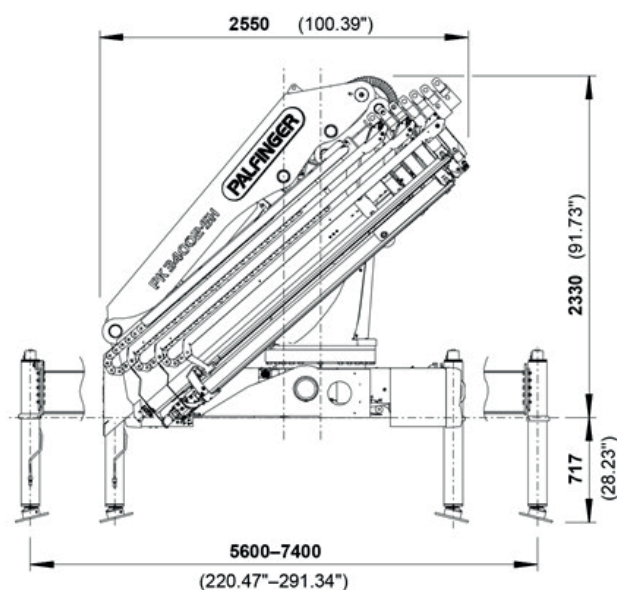

### E – V1, V2

m	4.4	6.3	8.2	10.3	12.4	14.5	16.7
kg	max. 10000	6700	4450	3250	2450	1960	1640

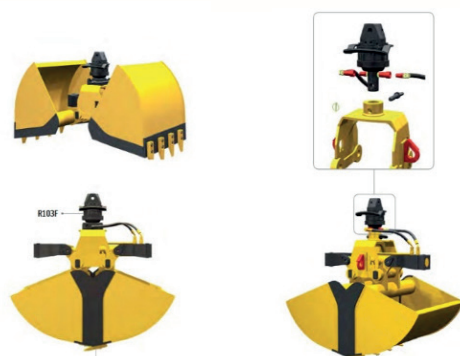

Informazioni e ordini:  
+39 0472 677 826 +39 348 570 31 86

**B** BETON EISACK

**TRANSBETON**



# BETONIERA CON NASTRO TRASPORTATORE

## PRODUTTORE/MODELLO:

TGS MAN 41.510 8x4 BB Euro 6  
con Imer LT105I H & LT1601

## SPECIFICHE TECNICHE

Lunghezza max. orizzontale nastro trasportatore 16.000 mm, altezza max. nastro trasportatore 8.865 mm, raggio d'azione orizzontale 270°, raggio d'azione verticale 30-60°, velocità di scaricamento max. 45 m<sup>3</sup>/h, velocità nastro trasportatore 3 m/sec., capacità mescolatrice max. 10-13 m<sup>3</sup>.

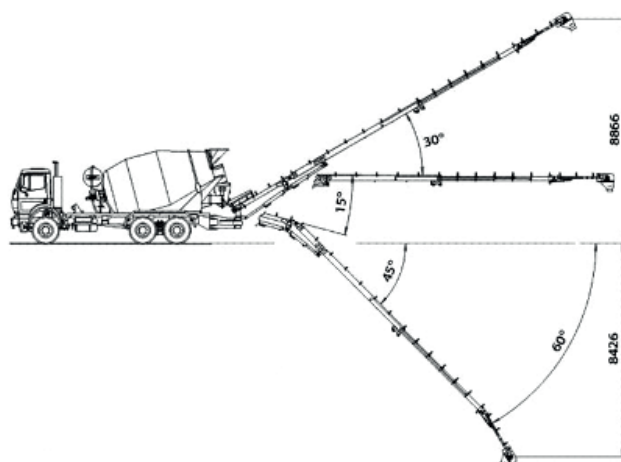
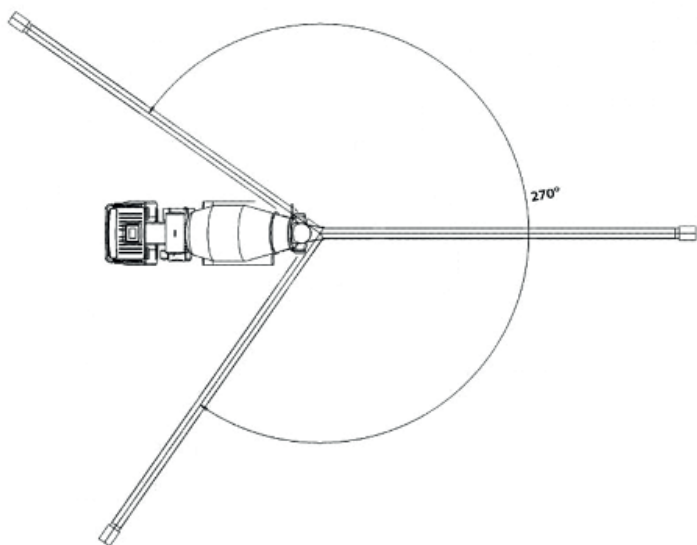

Informazioni e ordini:  
+39 0472 677 827 +39 348 90 04 780

**BETON EISACK**

**TRANSBETON**